



LINEE SYLBER
NOVITA' GIUGNO 2011

syiber

Caldaie Condensing High Power

Murali eco condensing alta potenza

KING

Rendimento energetico ★★★★★
secondo Direttiva Europea CEE 92/42

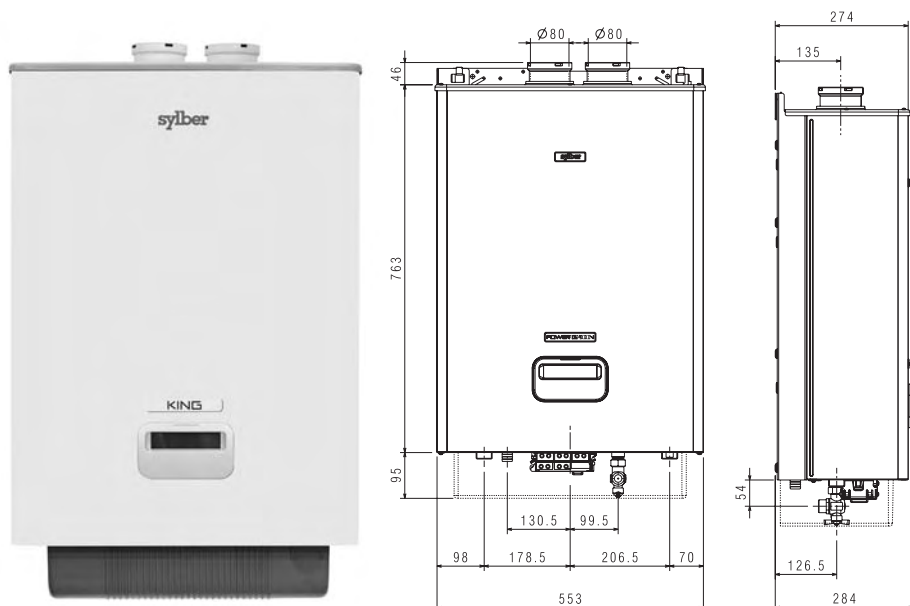

- Scambiatore condensante brevettato (Patent Pending) in alluminio ad alta portata
- Basse emissioni inquinanti: classe 5 (UNI EN 677)
- Installabile all'esterno in luoghi parzialmente protetti (applicazione singola)
- Termoregolazione con sonda esterna di serie (applicazione singola)
- Certificazione **RANGE RATED** che consente di adeguare la portata termica della caldaia all'effettivo fabbisogno termico dell'impianto
- Gestione di tre circuiti: alta temperatura, bassa temperatura e bollitore (attraverso l'utilizzo di appositi kit opzionali)
- Grado di protezione elettrica IPX5D
- Kit trasformazione a gas GPL di serie

King • Camera stagna • tiraggio forzato • solo riscaldamento

Codice	Modello	Dimensioni HxLxP (mm)	Portata (kW) Hs	Portata (kW) Hi	Prezzo (iva esclusa) €
20031993	50	763 x 553 x 274	52	47	3.040,00

Accessori - Applicazione singola

Codice	Descrizione	Prezzo (iva esclusa) €	Codice	Descrizione	Prezzo (iva esclusa) €
20028473	Kit tronchetto ISPESL per applicazione singola	460,00	20028027	Kit adattatore fumi da 80-80 a 60/100	154,00
20028474	Kit ISPESL	175,00	20028029	Kit adattatore fumi da 80-80 a 80/125	99,00
20009486	Kit valvola intercettazione combustibile fino a 100 KW	700,00	20028458	Kit scheda - BE08 - seconda zona per applicazione singola	186,00
20028475	Kit collettore idraulico/separatore per applicazione singola	260,00	20032808	Kit sonda NTC per scheda BE08	19,00
20028476	Kit valvola tre vie bollitore per applicazione singola	520,00	1221169	Pannello controllo remoto RECO7	175,40
1220599	Sonda a pozzetto per caldaie	29,00	1220629	Scheda impianti multizona con l'utilizzo del RECO7	85,00
20029862	Kit resistenza antigelo sifone condensa	107,00	1220639	Termostato limite impianti bassa temperatura	20,60
20028478	Kit aspirazione aria B23	88,00			

Murali eco condensing alta potenza

KING

Configurazione King 50 (cod. 20033707)*

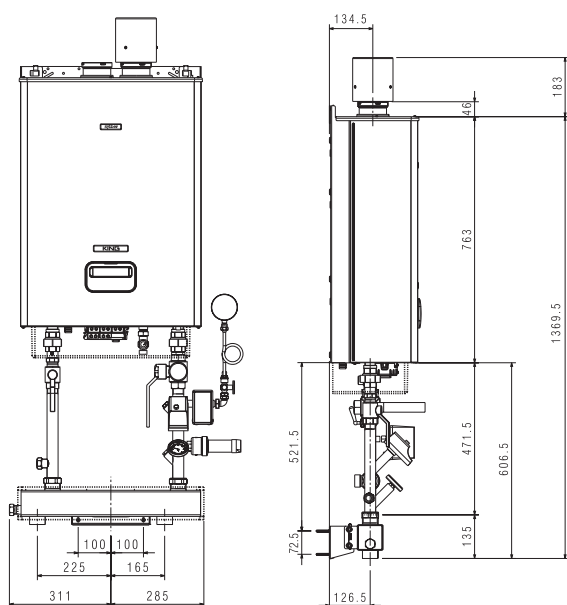

Sistema completo di:

- 1 King 50 (cod. 20031993)
- 1 Kit tronchetto ISPEL con rubinetti per applicazione singola (cod. 20028473)
- 1 Kit ISPEL (cod. 20028474)
- 1 Kit valvola intercettazione combustibile fino a 100 kW (cod. 20009486)
- 1 Kit collettore idraulico/separatore per applicazione singola (cod. 20028475)
- 1 Kit aspirazione aria B23 (cod. 20028478)

prezzo configurazione

€ (iva esc.) 4.723,00

Configurazione King 50 con kit bollitore (cod. 20033744)*

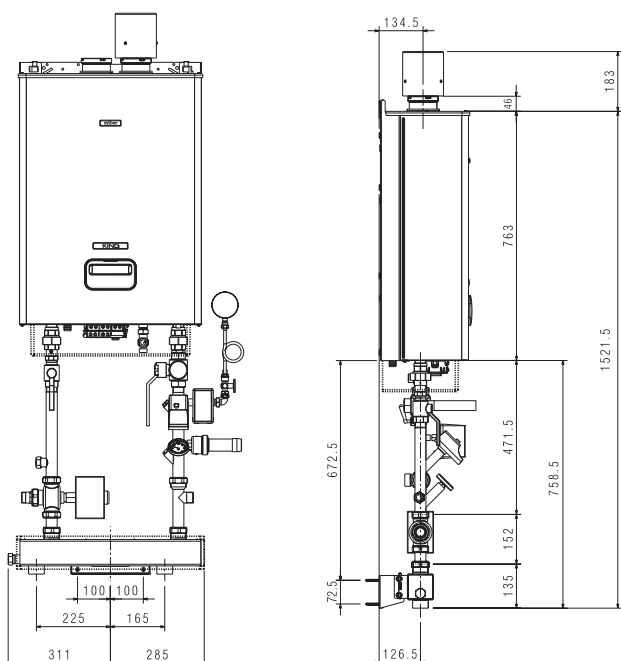

Sistema completo di:

- 1 King 50 (cod. 20031993)
- 1 Kit tronchetto ISPEL con rubinetti per applicazione singola (cod. 20028473)
- 1 Kit ISPEL (cod. 20028474)
- 1 Kit valvola intercettazione combustibile fino a 100 kW (cod. 20009486)
- 1 Kit collettore idraulico/separatore per applicazione singola (cod. 20028475)
- 1 Kit aspirazione aria B23 (cod. 20028478)
- 1 Kit valvola 3 vie bollitore (cod. 20028476)
- 1 Sonda a pozzetto per caldaie (cod. 1220599)

prezzo configurazione

€ (iva esc.) 5.272,00

* Utilizzando il codice configurazione si ordina il sistema completo (caldaia + accessori)

Caldaie Condensing High Power

Murali eco condensing alta potenza

KING

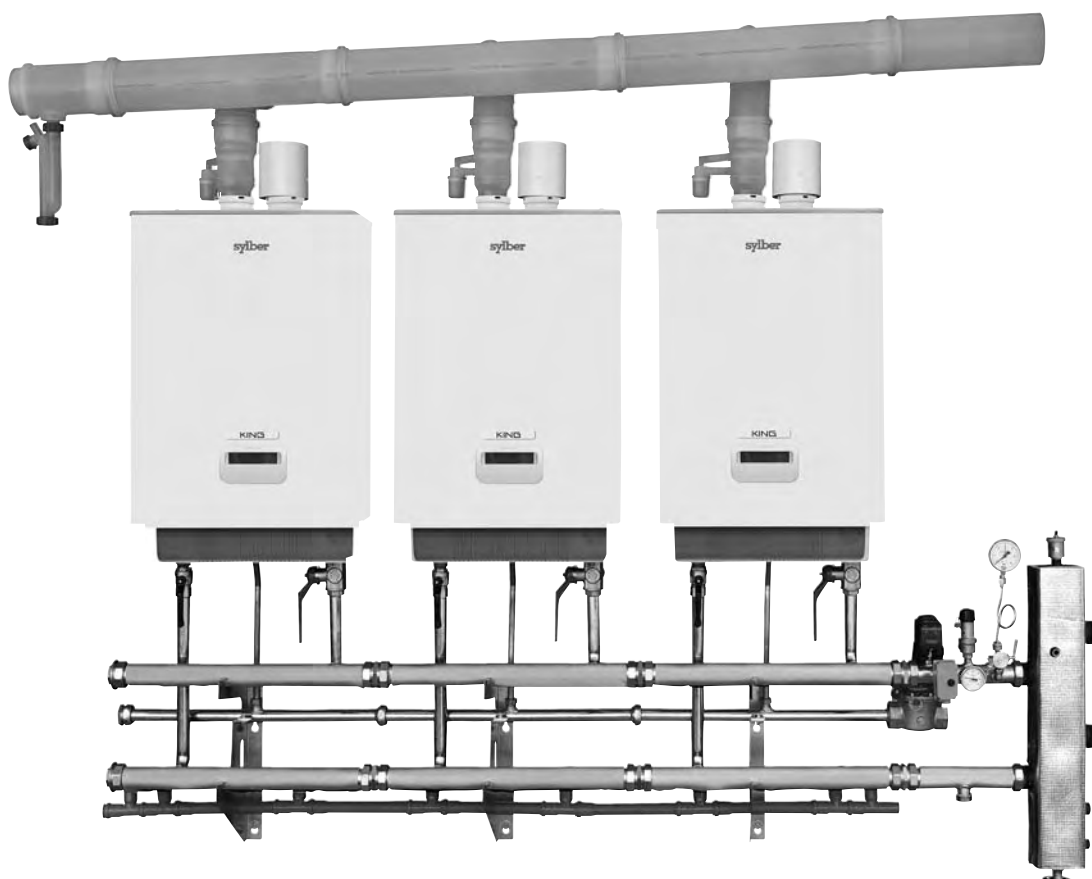

Accessori - Applicazione in cascata

Codice	Descrizione	Prezzo (iva esclusa) €
20028621	Kit tronchetto ISPESL per cascata	140,00
20028474	Kit ISPESL	175,00
20009486	Kit valvola intercettazione comb. fino a 100 kW	700,00
20009482	Kit valvola di intercettazione comb. fino a 200 kW	810,00
20028622	Kit separatore idraulico per cascata	250,00
20028623	Kit collettori idraulici per cascata 1 caldaia	420,00
20029862	Kit resistenza antigelo sifone condensa	107,00
1220639	Termostato limite impianti bassa temperatura	20,60

Codice	Descrizione	Prezzo (iva esclusa) €
20028616	Kit collettore fumi Ø 125 per cascata 2 caldaie	570,00
20028478	Kit aspirazione aria B23	88,00
20028625	Kit collettore fumi Ø 125 cascata 3ª caldaia	270,00
20028617	Kit scheda interfaccia per cascata 1 caldaia	59,00
20028618	Kit centralina gestione cascata-solare	430,00
4043014	Kit sonda esterna per cascata	48,00
4043013	Kit sonda zone/bollitore per cascata	38,00
20008787	Kit sonda solare per cascata	29,00
20039196	Kit sensore sicurezza CO per centrale termica	300,00

KING

Configurazione King 100 (cod. 20039113)

NOVITA'

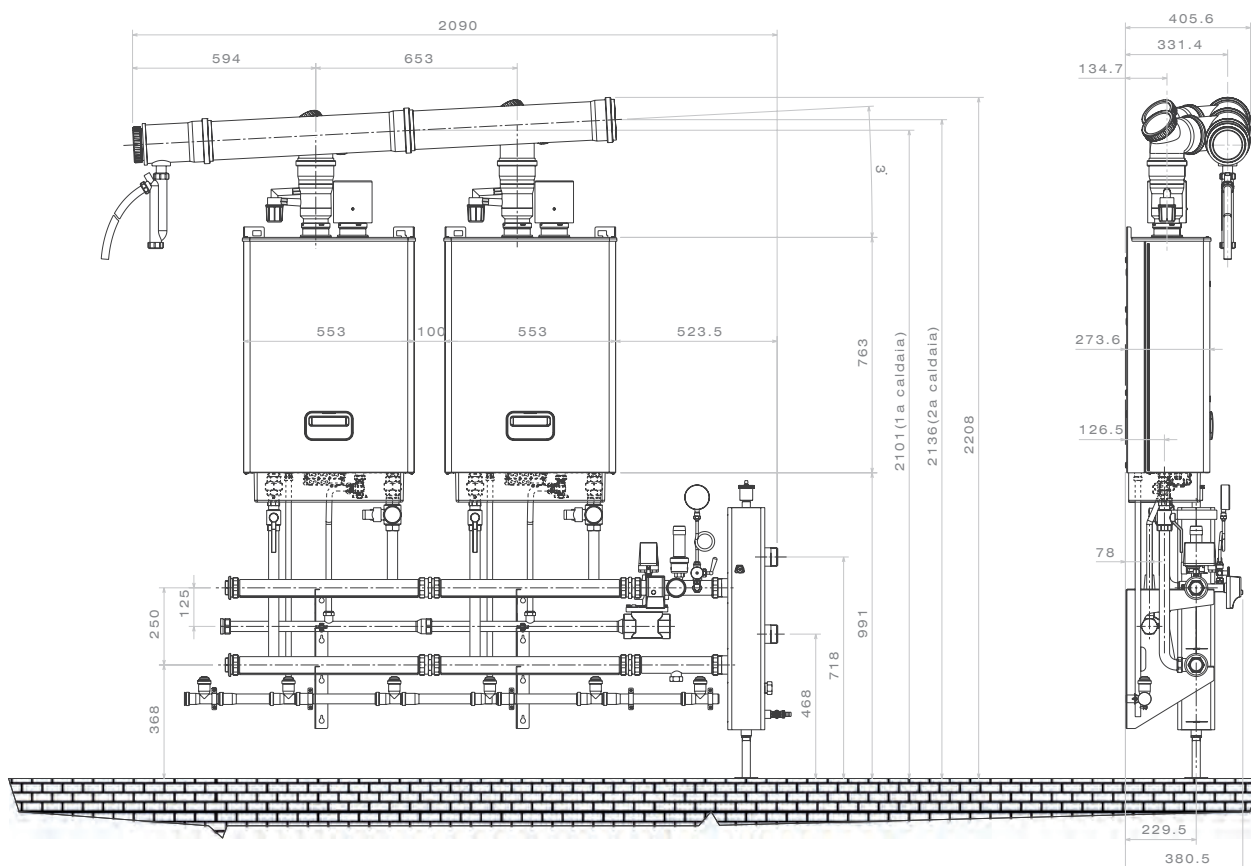

Sistema completo di:

- 2** King 50 (cod. 20031993)
- 1** Kit tronchetto ISPESL per cascata (cod. 20028621)
- 1** Kit ISPESL (cod. 20028474)
- 1** Kit valvola intercettazione combustibile fino a 100 kW (cod. 20009486)
- 1** Kit separatore idraulico per cascata (cod. 20028622)
- 2** Kit collettori idraulici per cascata 1 caldaia (cod. 20028623)
- 1** Kit collettore fumi Ø 125 per cascata 2 caldaie (cod. 20028616)
- 2** Kit aspirazione aria B23 (cod. 20028478)
- 2** Kit scheda interfaccia per cascata 1 caldaia (cod. 20028617)
- 1** Kit centralina gestione cascata-solare (cod. 20028618)
- 1** Kit sonda esterna per cascata (cod. 4043014)

prezzo configurazione

€ (iva esc.) 9.479,00

Nel caso di installazione di KING in cascata si raccomanda l'utilizzo del sensore di CO per centrale termica (cod. 20039196)

Caldaie Condensing High Power

Murali eco condensing alta potenza

KING

Configurazione King 150 (cod. 20039114)

NOVITA'

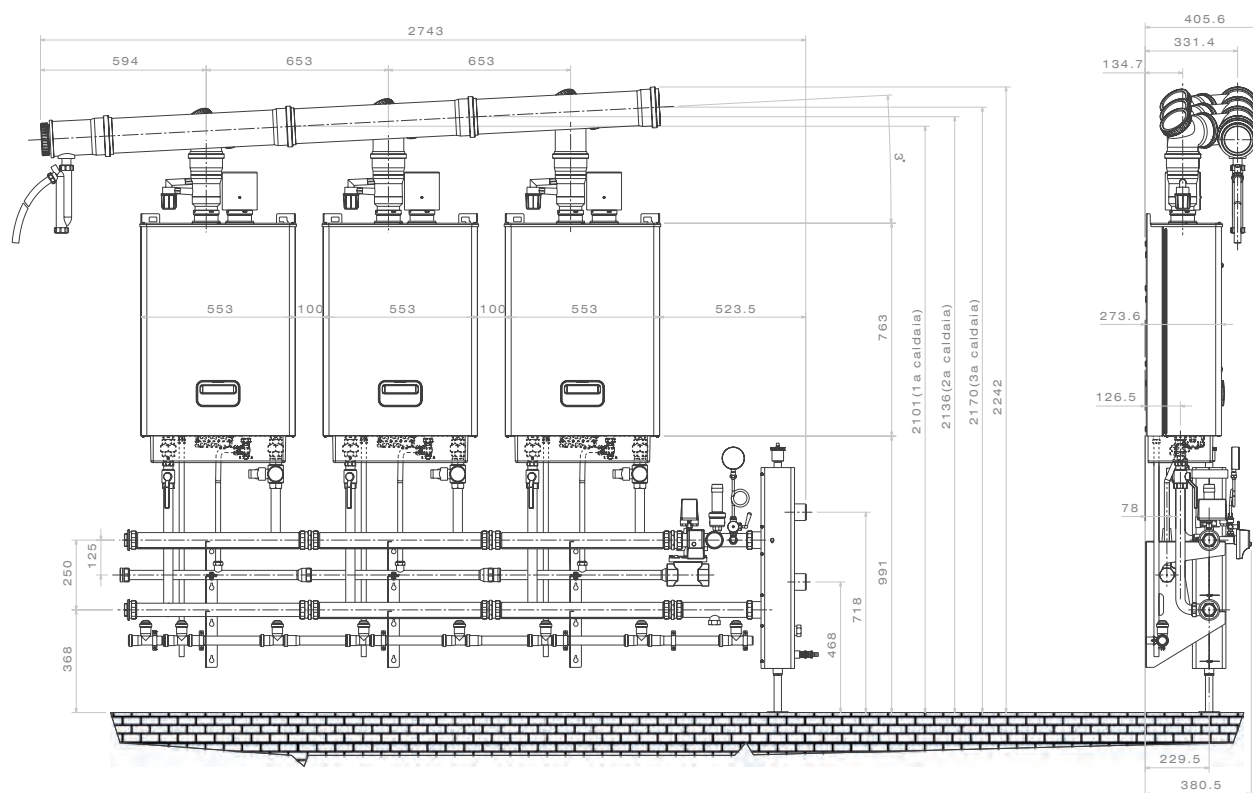

Sistema completo di:

- 3** King 50 (cod. 20031993)
- 1** Kit tronchetto ISPESL per cascata (cod. 20028621)
- 1** Kit ISPESL (cod. 20028474)
- 1** Kit valvola intercettazione combustibile fino a 200 kW (cod. 20009482)
- 1** Kit separatore idraulico per cascata (cod. 20028622)
- 3** Kit collettori idraulici per cascata 1 caldaia (cod. 20028623)
- 1** Kit collettore fumi Ø 125 per cascata 2 caldaie (cod. 20028616)
- 3** Kit aspirazione aria B23 (cod. 20028478)
- 1** Kit collettore fumi Ø 125 cascata - 3^a caldaia (cod. 20028625)
- 3** Kit scheda interfaccia per cascata 1 caldaia (cod. 20028617)
- 1** Kit centralina gestione cascata-solare (cod. 20028618)
- 1** Kit sonda esterna per cascata (cod. 4043014)

prezzo configurazione

€ (iva esc.) **13.466,00**

Nel caso di installazione di KING in cascata si raccomanda l'utilizzo del sensore di CO per centrale termica (cod. 20039196)



Murali eco condensing alta potenza

KING

Accessori fumisteria Ø 125 mm per intubamento cascata

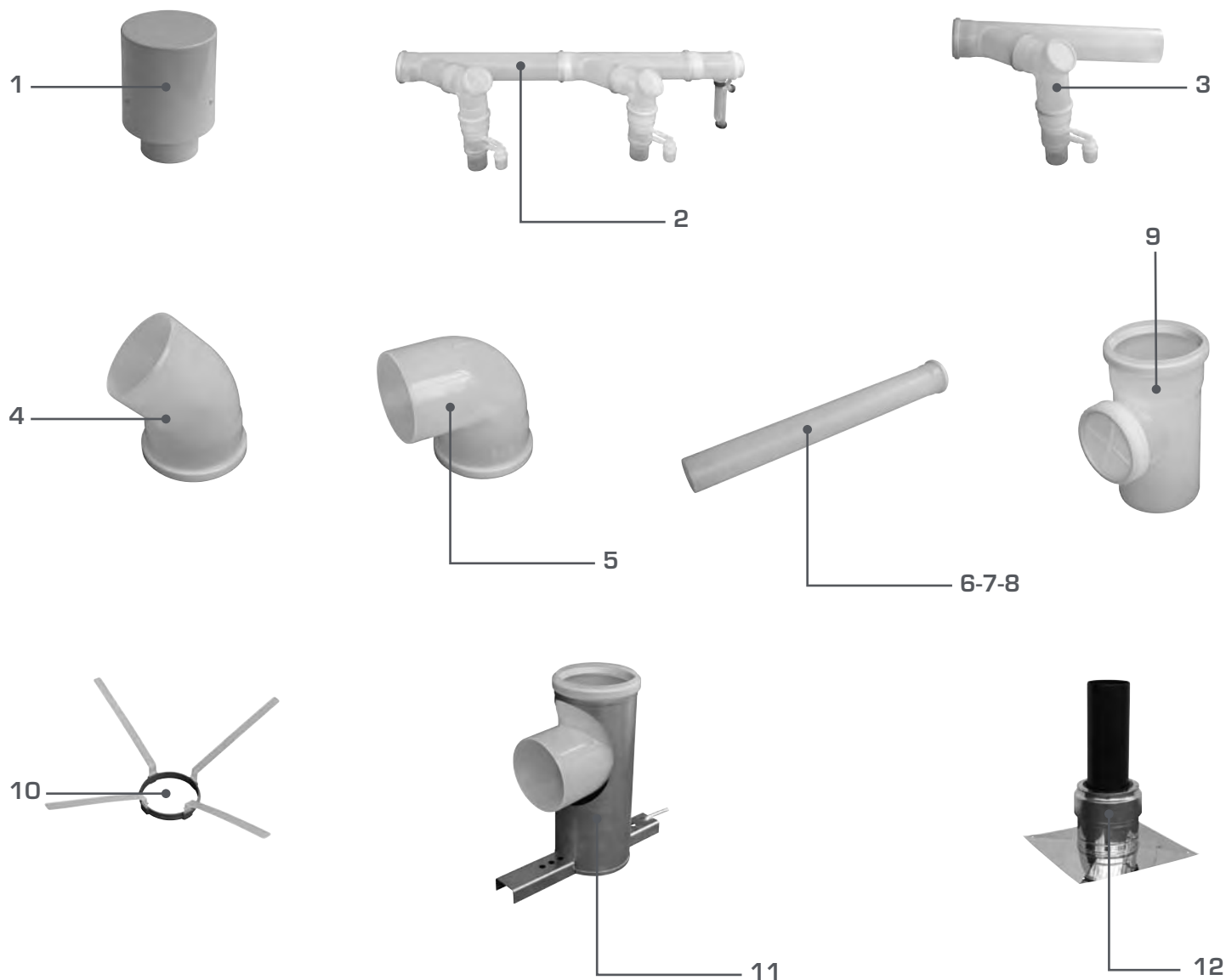

Codice	Descrizione	Prezzo (iva esclusa) €
20028478	Kit aspirazione aria B23 (Rif. 1)	88,00
20028616	Kit collettore fumi Ø 125 per cascata 2 caldaie (Rif. 2)	570,00
20028625	Kit collettore fumi Ø 125 cascata 3ª caldaia (Rif. 3)	270,00
20037396	Kit curva 45° Ø 125 (Rif. 4)	27,00
20037405	Kit curva 90° Ø 125 (Rif. 5)	27,00
20037413	Kit prolunga 500 mm Ø 125 (Rif. 6)	34,00

Codice	Descrizione	Prezzo (iva esclusa) €
20037415	Kit prolunga 1000 mm Ø125 (Rif. 7)	54,00
20037416	Kit prolunga 2000 mm Ø125 (Rif. 8)	78,00
20037424	Kit tronchetto Ø125 con ispezione (Rif. 9)	41,00
20037426	Kit distanziale Ø125 (5pz) (Rif. 10)	60,00
20037429	Kit supporto camino (Rif. 11)	81,00
20037431	Kit copricamino (Rif. 12)	270,00

Sede Commerciale

Via Risorgimento 23 A - 23900 Lecco

Servizio Clienti

199 115 115* www.sylber.com

* Costo della chiamata da telefono fisso: 0,15 euro/min. IVA inclusa, da lunedì a venerdì dalle 08.00 alle 18.30, sabato dalle 08.00 alle 13.00. Negli altri orari e nei giorni festivi il costo è di 0,06 euro/min. IVA inclusa. Da cellulare il costo è legato all'Operatore utilizzato.

The Sylber logo consists of the word "sylber" in a bold, lowercase, sans-serif font. The letters are white with a dark green outline, set against a dark green background.

Sylber si riserva di variare le caratteristiche e i dati riportati nel presente fascicolo in qualunque momento e senza preavviso, nell'intento di migliorare i prodotti. Questo fascicolo pertanto non può essere considerato come contratto nei confronti terzi. Per le condizioni generali di vendita fare riferimento al listino "Linee Sylber" in vigore.